

TAM[®] Ersatzteile - Übersicht TAM Leguan 25 km/h (Einachser)

1. [Hauptaufbau Leguan](#)
2. [Längenübersicht Leguan](#)
3. [Baugruppe Lampenträger](#)
4. [Baugruppe Stützrad](#)

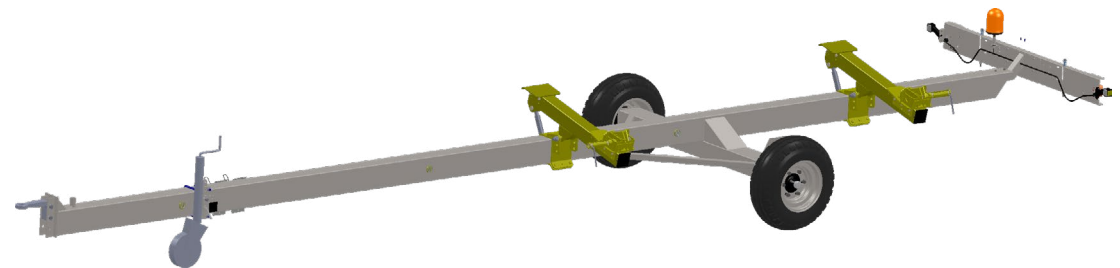

Sie möchten bei uns die passenden Ersatzteile bestellen?

Kein Problem. Wir brauchen von Ihnen **drei Pflicht-Angaben** bei der Bestellung:

- **Modell**
 - **Baujahr**
 - **Fahrgestellnummer**
- Unsere Ersatzteilübersicht zeigt Ihnen lediglich einen Auszug aus unseren verschiedenen Modellen. Es hilft Ihnen bei der Suche nach den passenden einzelnen Teilen. Bei Bestellung können die Artikelnummern abweichen - je nach Modell, Baujahr und Fahrgestellnummer. In diesem Falle suchen wir die entsprechenden Artikel für Sie heraus.

Positions-Nummer	Artikel-nummer	Bezeichnung	verbaute Menge
1	10641210	Hauptrahmen 13-16ft	1
2	10153011	Laufachsstummel 50er Vierkant	2
3	10152013	Komplettrad 10.0 75-15.3 14PR MAW-203	2
4	10647000	Montagebaugruppe Lampenträger 25km/h Einachser	1
5	10241350	Zuggabelöse abgewinkelt	1
6	10151024	Einnietmutter M6x9x18 Alu Poly Grip	8
7	10151107	Halter für Vorlegekeil	2
8	2393860	Contact-Scheibe A6	8
9	3005006	Skt-Schraube M6x25 ISO4018 8.8 galv. blau vzkt.	8
10	10150007	Unterlegkeil	2
11	10222004	U-Scheibe A20 DIN 125	4
12	380424	Sechskantmutter mit Klemmteil DIN EN ISO 7719 M20 N	2
13	10240105	Sechskantschraube M20 x 120 x 46-N ISO 4015	2
14	10241365	Montagebaugruppe Stützrad	1
15	10152080	Sicherungsblech DIN 463 21	2
16	10150011	Sechskantschraube M20x50 DIN 933 galv. verzinkt	2

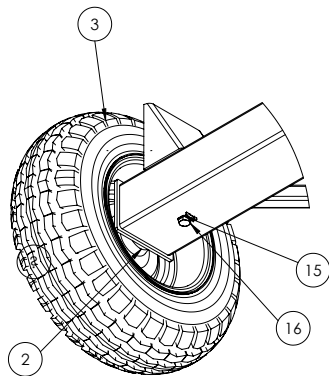
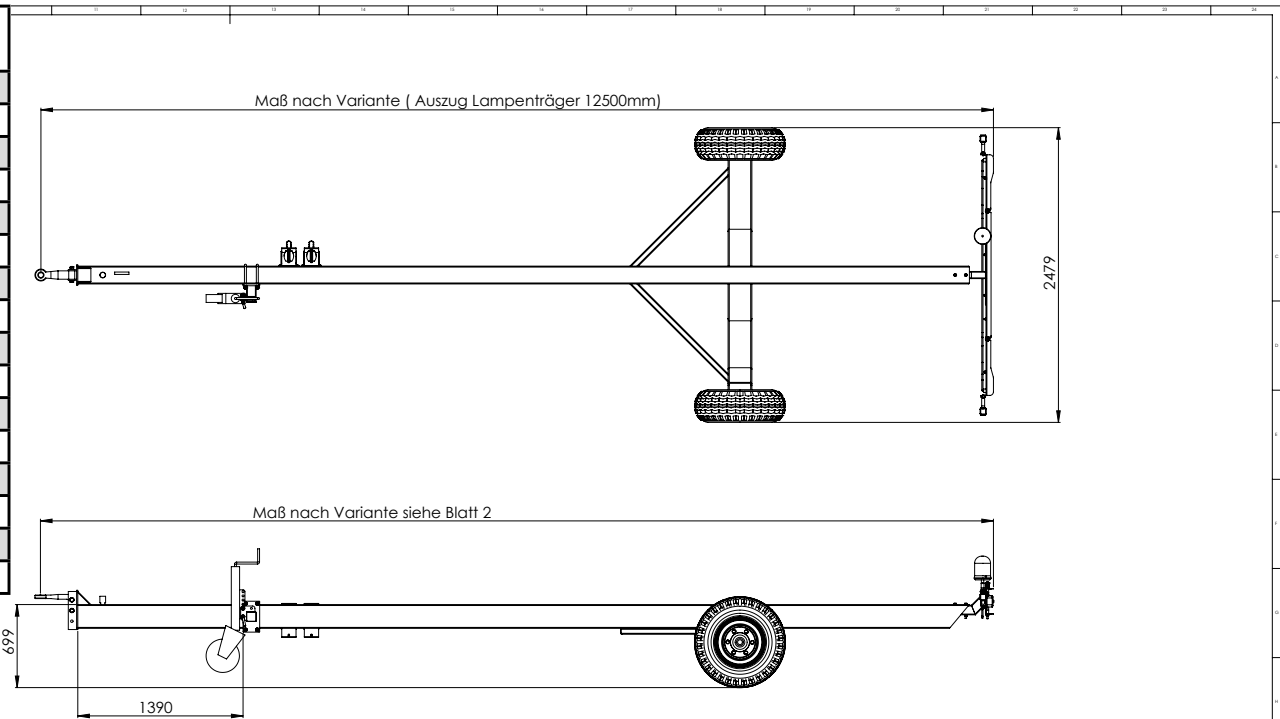

B (1 : 5)

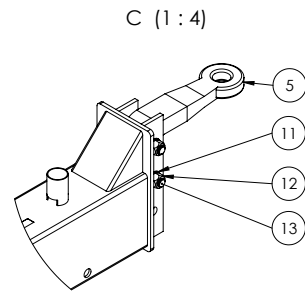

C (1 : 4)

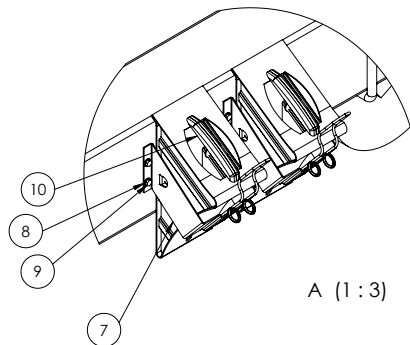

A (1 : 3)

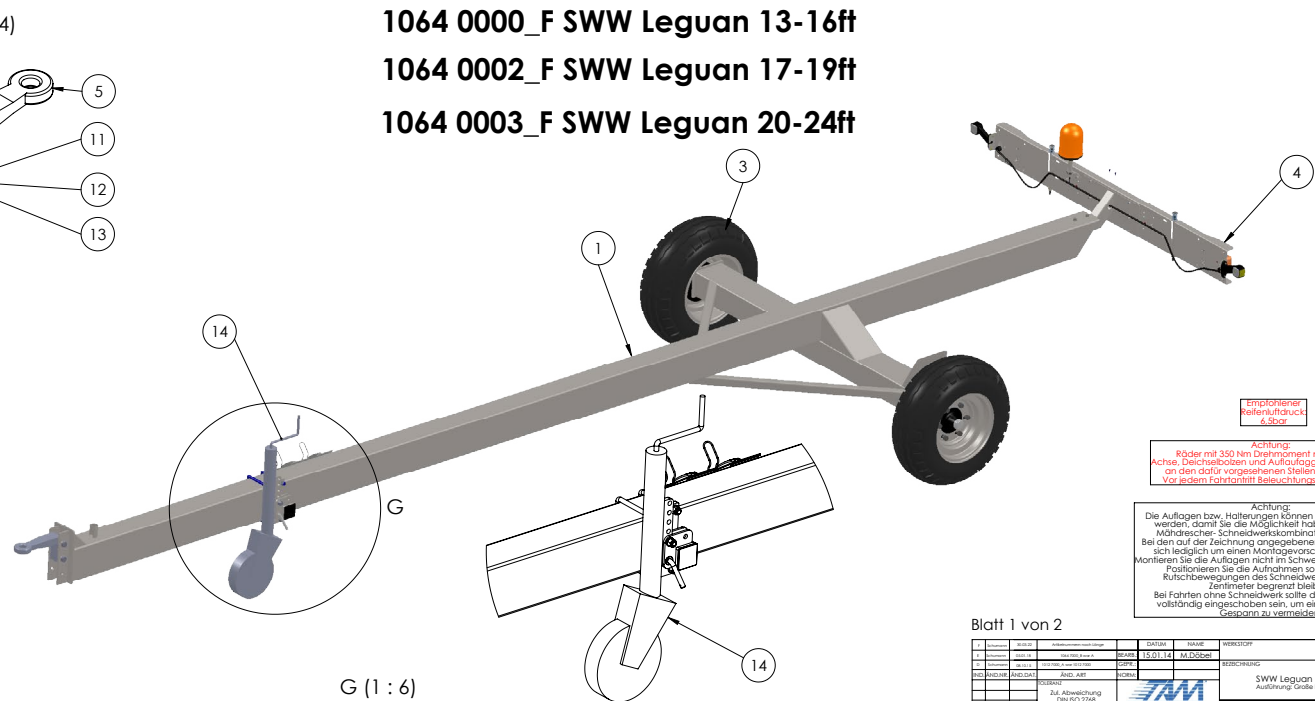

G (1 : 6)

1064 0000_F SWW Leguan 13-16ft
 1064 0002_F SWW Leguan 17-19ft
 1064 0003_F SWW Leguan 20-24ft

Empfohlener
 Halter für Vorlegekeil
 6-5502

Achtung:
 Räder mit 350 Nm Drehmoment nachziehen!
 Achse, Deichselboßen und Auflagaggregat regelmäßig
 an den dafür vorgesehenen Stellen einschmieren!
 Vor jedem Fahrtantritt Beleuchtungsanlage prüfen.

Achtung:
 Die Auflagen bzw. Halterungen können variabel angebaut
 werden, damit Sie die Möglichkeit haben diese an Ihre
 Mähresche-Schneidwerkombi anzuapponieren!
 Bei den auf der Zeichnung angegebenen Maßen handelt es
 sich lediglich um einen Montagevorschlag unsererseits!
 Montieren Sie die Auflagen nicht im Schwerbereich der Räder!
 Positionieren Sie die Auflagen so, dass seitliche
 Rutschbewegungen des Schneidwerks auf wenige
 Zentimeter begrenzt bleiben!
 Bei Fahrten ohne Schneidwerk sollte der Lampenträger
 vollständig eingeschoben sein, um ein unnötig langes
 Gespann zu vermeiden!

Blatt 1 von 2

NO	REV	ÄNDERUNG	DATUM	NAME	VERKLEB	GEWICHT
1	01	Erstellung	15.03.14	DL	DL	535kg
2	01	Änderung	15.03.14	DL	DL	
3	01	Änderung	15.03.14	DL	DL	
4	01	Änderung	15.03.14	DL	DL	
5	01	Änderung	15.03.14	DL	DL	
6	01	Änderung	15.03.14	DL	DL	
7	01	Änderung	15.03.14	DL	DL	
8	01	Änderung	15.03.14	DL	DL	
9	01	Änderung	15.03.14	DL	DL	
10	01	Änderung	15.03.14	DL	DL	
11	01	Änderung	15.03.14	DL	DL	
12	01	Änderung	15.03.14	DL	DL	
13	01	Änderung	15.03.14	DL	DL	
14	01	Änderung	15.03.14	DL	DL	
15	01	Änderung	15.03.14	DL	DL	
16	01	Änderung	15.03.14	DL	DL	

PROJEKT: SWW-Leguan
 ZEICHNER: TAM
 TECHN.: TAM 0000_F
 SCHNEIDWERK: DIN 18 600/200

1064 0000_F SWW Leguan 13-24ft Blatt 2

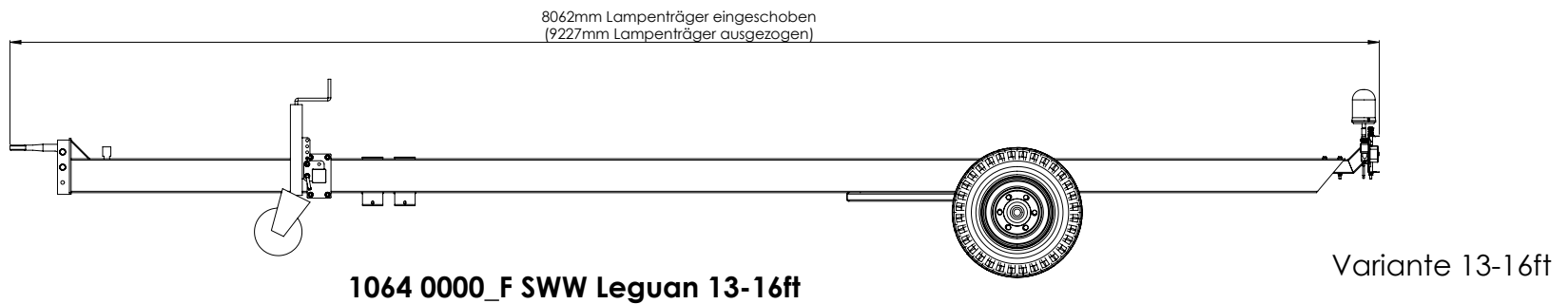
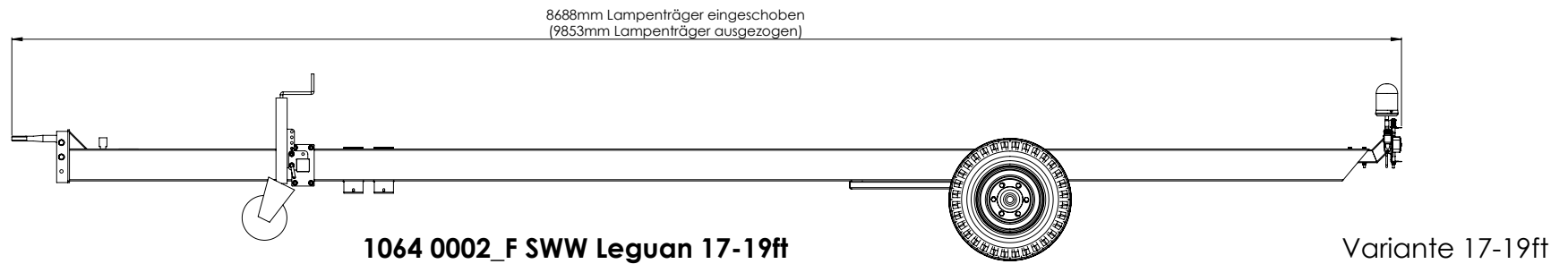
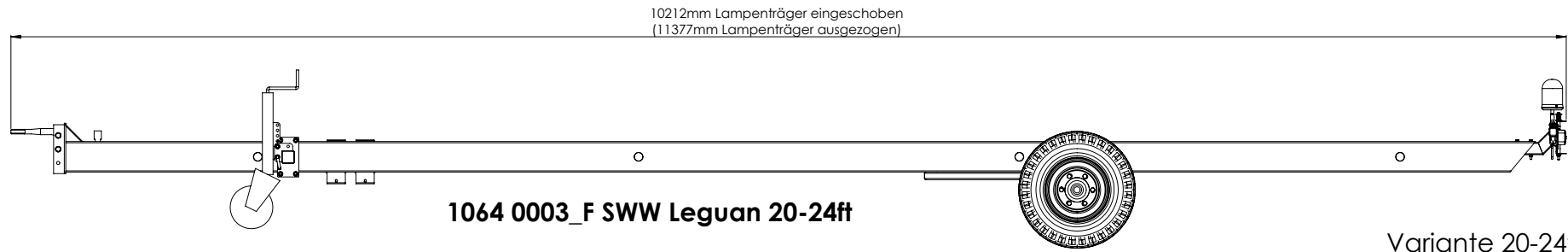

Blatt 2 von 2

1	1064 0000_F	SWW Leguan 13-24ft	Blatt 2	1:10	A-0
2	1064 0003_F	SWW Leguan 20-24ft	Blatt 2	1:10	A-0
3	1064 0002_F	SWW Leguan 17-19ft	Blatt 2	1:10	A-0
4	1064 0000_F	SWW Leguan 13-16ft	Blatt 2	1:10	A-0

Positions-Nummer	Artikel-nummer	Bezeichnung	verbaute Menge
1	543043	U-Scheibe D35x13x2,5	4
2	10150201	Rückleuchte Rechts Links	2
3	10150202	Dreieckrückstrahler	2
4	10126007	6Kt Schaftschraube M12x300 ISO 4014	2
5	10150205	Schriftzug 25 km/h	1
6	10150203	Rundumleuchte 12V H1	1
7	10156001	Kabelschelle	4
8	2379830	Sechskantmutter mit Klemmteil M6 Ganzmet	2
9	10151138	Flachrundschaube mit Schlitz M6x20	2
10	6100981	Flachrundschaube mit Schlitz M8 x 20 --- 20N	6
11	2381320	Sechskantmutter M8 mit Klemmt. DIN EN ISO 7042	6
12	2393860	Contact-Scheibe A6	2
13	2330280	Sicherungsmutter M 5	8
14	2448970	U-Scheibe 5,3 ISO 7093-1	4
15	10240104	Sechskantschraube M12x120x30-S ISO 4014 8.8 galv. verz.	2
16	10150103	Flachsteckhülse 6,3 blau isoliert	2
17	100038	Skt-Mutter m Klemmteil Ganzmetall M12 ISO7042	6
18	2351242	U-Scheibe A13 ISO7089 galv verz gelb	8
19	2369122	U-Scheibe 8,4 DIN125 galv verz	6
20	322270	E OUTER SPRING PP	2
21	10660157	UR Arm rechts 1U1227-001	1
22	10660156	UR Arm links 1U1226-001	1
23	2448970	U-Scheibe 5,3 ISO 7093-1verz. gelb	4
24	10127001	Zylinderschraube mit Innen-skt ISO 4762 M5x25	8
25	10126004	E SBG Mittelblech	1
26	10126003	G SBG Seitenblech	2
27	10150209	Winkel Stecksockel	1
28	10150208	Stecksockel für Rundumleuchte	1

Positions-Nummer	Artikel-nummer	Bezeichnung	verbaute Menge
29	10401120	Schmiernippel DIN 71412_A M6	2
30	10151006	Schriftzug RAL 1023 Verkehrsgelb SCHWENKT AUS!	1
31	10127005	SBG Tragprofil Einachser Duo	1
32	10156023	Kennzeichenleuchte	2
33	322355	Contactscheibe A 4 ZN galv. verzinkt	4
34	100012	Sechskantmutter M4 8.8 ZN gal. verzinkt	4
35	86511824	Flachkopfschraube mit Kreuzschlitz M4x20 ISO 4757	4

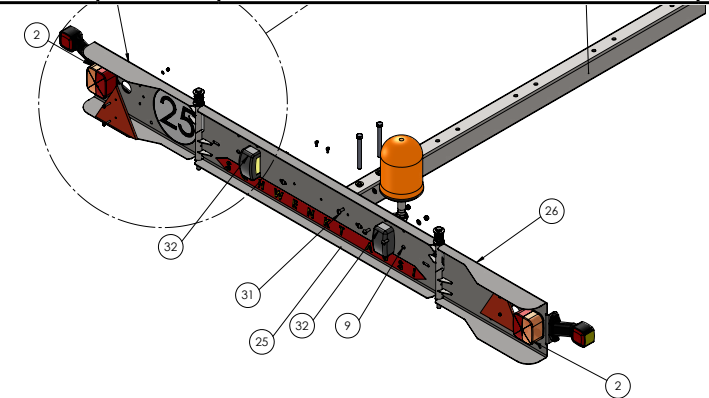
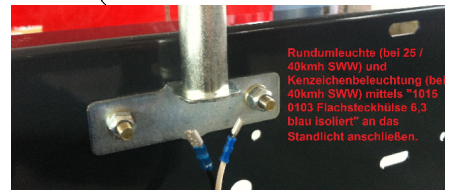
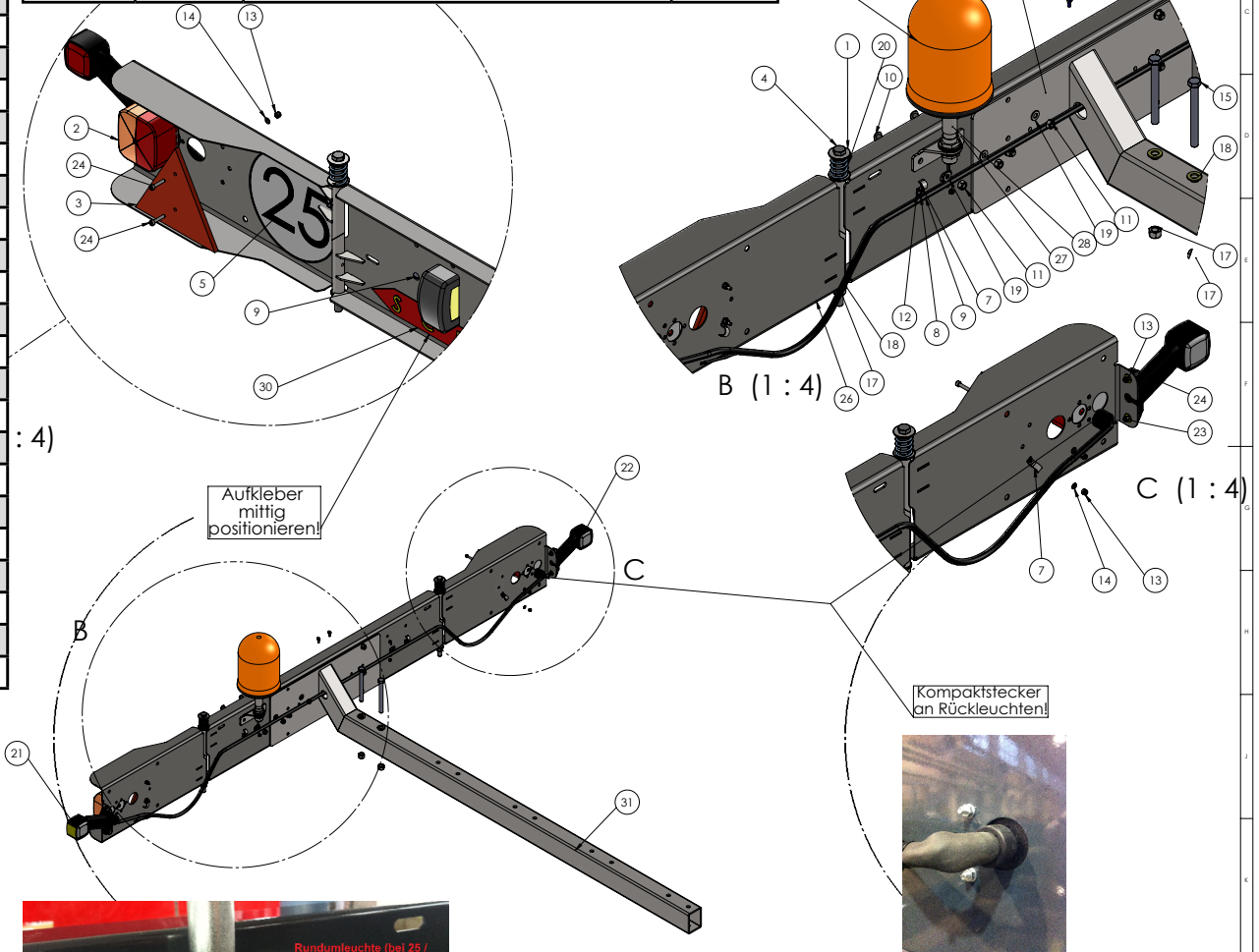

Für Montage / Reparatur vom Kabelbaum bei Ausführung mit Kompaktstecker siehe:
 1015 0200_B Kabelsatz kpl.für 25 - 40ft Anhänger
 1015 0200_B Kabelsatz kpl.für 25 - 40ft Anhänger Montageanleitung Pin Bel. Kompaktst.

J. Schum.	03.07.25	1013 4003_G war F	DATUM	NAME	Ausführung:	GEWICHT
I. Schum.	24.03.25	1012 7005_B war A	BEARB.	M.Döbel	25kmh / mit Kennzeichenleuchten /	25kg
H. Schum.	27.05.24	1012 6004_E war D	GEPR.		Mit Kompaktstecker / Einachser	
IND. AND.NR	AND.DAT	AND. ART	NORM:		BEZEICHNUNG	MAßSTAB
					MBG Lampenträger 25kmh Einachser	1:8
					MBG SWW Leguan	
			TOLERANZ		PROJEKT	ZEICHNER/REGISTRAR
			Zul. Abweichung		SWW-Leguan	1064 7000_J
			DIN ISO 2768			FORMAT
			mittel (m)			A1
					SCHUTZVERMERN N. DIN 34 BEACHTEN	

Positions- Nummer	Artikel- nummer	Bezeichnung	verbaute Menge
1	10241366	U-Bügel M16 200x150	2
2	10331314	U-Scheibe A17 DIN 125 galv. verzinkt	6
3	10241218	D Schweißbaugruppe Stützradhalterung	1
4	10241359	SBG Stützrad	1
5	10155523	SBG Steckbolzen Stützrad	1
6	10152009	Klappstecker 6mm	1
7	10480186	SKt.-mutter m.Klemmt. M16-DIN6924 galv.verz.	5
8	323866	Skt-SHR M16x60 ISO4017 galv_verz	1
9	10241216	Stopfen mit Lamellen 80x80x4 1	1

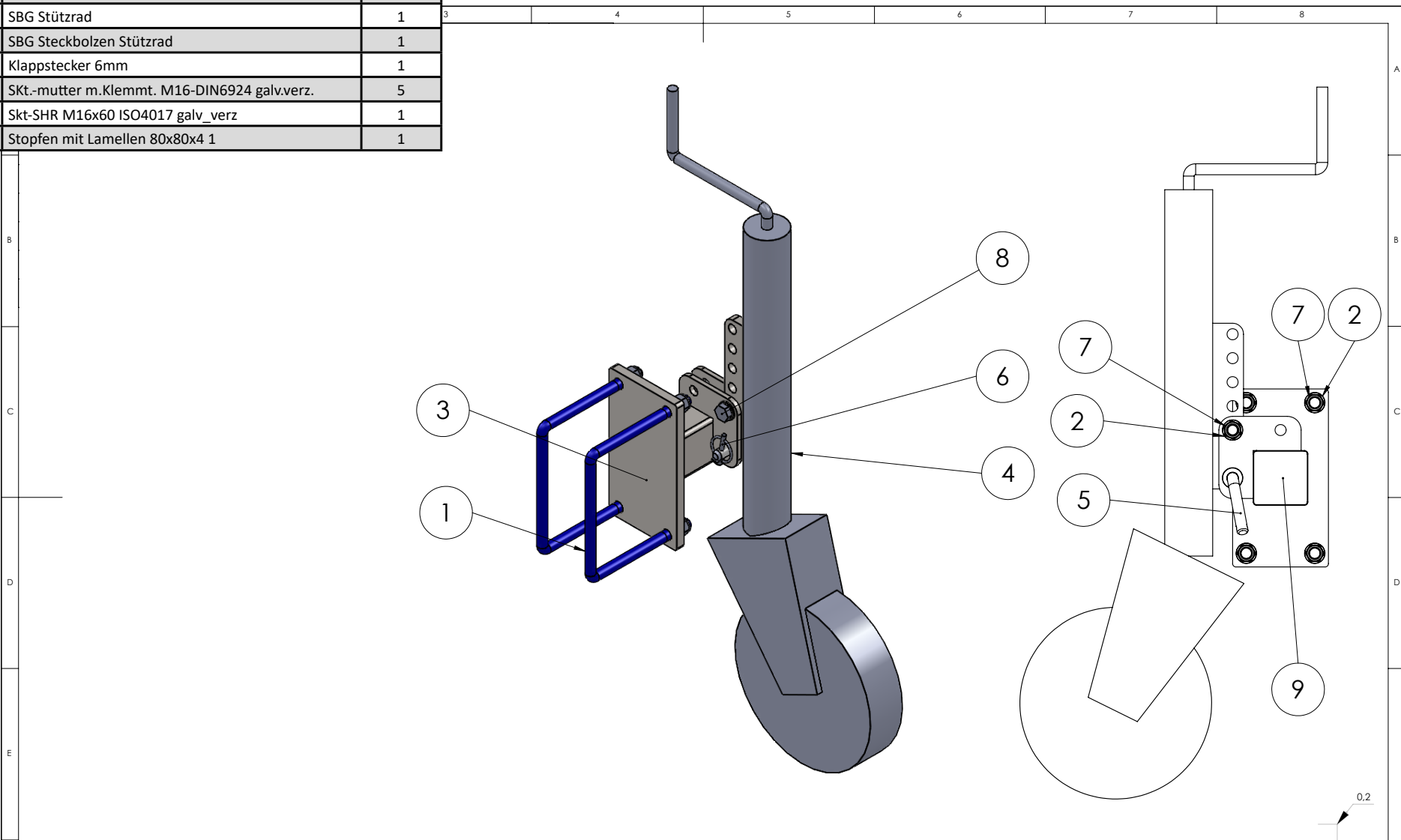

E	Schum	06.03.18	1024 1216 neu		DATUM	NAME	WERKSTOFF	GEWICHT		
D	Schum	15.09.16	1024 1218_D war_C	BEAR:	31.05.12	M.Fröbel				
C	Schum	27.02.15	1024 1359A war 1024 1359	GEPR:						
			1024 1218_B zu 1024 1218_C	NORM:			BEZEICHNUNG	MAßSTAB		
IND.	ÄND.NR.	ÄND.DAT.	ART	TOLERANZ				MBG Stützrad MBG Leguan 15-24ft	1:5	
			Zul. Abweichung DIN ISO 2768 mittel (m)							
				SCHUTZVERMERK N. DIN 34 BEACHTEN	PROJEKT	SWW-Leguan	Z-NR.	1024 1365_E	FORMAT	A3